



<p>DK  disse instruktioner omhyggeligt, inden du bruger træneren, og gem dem til senere brug. Manglende overholdelse af disse instruktioner kan medføre skade på barnet. BARNET MÅ IKKE BRUGE TOILETRÆNEREN UDEN VOKSENT OPSYN.</p>	<p>HE  יש לקרוא את הוראות בקפידה לפני השימוש ולשמור עליהן לעין חוזר. אי הקפדה על הוראות אלו עלולה לגרום נזק לילדכם. לעולם אין להשאיר את הילד לבדו בעת השימוש במוצר.</p>
<p>ADVARSEL!</p> <ul style="list-style-type: none"> • INDEN brugen skal du tjekke, at ALLE dele er korrekt monteret og samlet. • Hvis der mangler en del, skal du kontakte kundeservice for reservedele. Brug IKKE toiletræneren, indtil du har modtaget den eller de manglende dele. • Sådan bruges toiletræneren: Løft toiletsædet og anbring og indstil toiletræneren på toilettet. Kontroller, at toiletrænerens ben står fast på gulvet. • Tjek toiletræneren regelmæssigt for skadede eller manglende dele. Hvis der er sket skade, må den ikke bruges. Kontakt kundeservice vedrørende udskiftning af dele. Stram og sikr evt. løse dele. • Når barnet er færdigt på toilettet, skal du folde træneren sammen og opbevare den ved siden af toilettet, klar til næste brug. • Rengør toiletræneren med varmt sæbevand og en fugtig klud. Skyl og tør grundigt af. Brug ikke slibende midler til rengøringen. 	<p>אזהרה!</p> <ul style="list-style-type: none"> • מא לבדוק שכל חלקי המוצר מורכבים ומחוברים היטב לפני השימוש. • במידה נאחד או יותר מחלקי המוצר חסר/ים או פגום/ים, אין להשתמש במוצר עד לקבלת החלק/ים החסר/ים או הפגום/ים. לצורך קבלת החלק/ים החסר/ים או הפגום/ים יש להתקשר לשירות הלקוחות המצוין בהוראות אלו. • להתחלת השימוש במוצר, יש להרים את מכסה ומושב אסלת השירותים ולהניח את הישבנון על גבי האסלה. יש להקפיד שהמוצר מונח היטב על האסלה ושרגלי המוצר מונחות וצמודות היטב לרצפה. • יש לבדוק את הישבנון באופן קבוע להבטחת תקינותם של חלקי המוצר. במידה נמצא חלק פגום או חסר, יש להפסיק מיידי את השימוש במוצר עד להחלפתו של החלק הפגום בחלק חדש / קבלת החלק החסר. יש לבדוק אם אין חלקים רופפים במוצר ואם נמצאו לחוקם היטב מיידי. • עם תום השימוש, מומלץ לקפל את המוצר ולאחסנו לצד האסלה, מוכן לשימוש הבא. כדי לנקות את חלקי הישבנון, מומלץ להשתמש במי סבון חמים עם מטלית לחה ועל בסיס קבוע. יש לייבש ע"י ניגוב במגבת יבשה. בעת ניקוי המוצר אין להשתמש בחומרים אגרסיביים המכילים כימיקלים.
<p>IT  Leggere accuratamente queste istruzioni prima di usare il prodotto e conservarle per future consultazioni. La non conformità alle presenti istruzioni potrebbe causare ferimenti al bambino. QUANDO SI USA IL PRODOTTO NON LASCIARE MAI IL BAMBINO SENZA LA SUPERVISIONE DI UN ADULTO.</p>	
<p>AVVERTENZE!</p> <ul style="list-style-type: none"> • Controllare che TUTTI i componenti siano correttamente montati PRIMA dell'uso. • Se una qualsiasi parte viene persa, chiamare il servizio di assistenza clienti per i componenti di ricambio e NON usare il riduttore per water prima di ricevere i suddetti componenti. • Per utilizzare il riduttore per water, alzare il coperchio e l'asse del water e sistemare il riduttore sul water. Assicurarsi che le gambe del riduttore siano fissate saldamente al pavimento. • Controllare regolarmente il riduttore per water per accertarsi che non vi siano componenti danneggiati o mancanti. Se viene trovato qualche danno, interrompere l'uso e chiamare il servizio di assistenza clienti. Assicurarsi di stringere e assicurare i componenti allentati, una volta trovati. • Una volta che il bambino finisce di utilizzare il riduttore per water, ripiegarlo e conservarlo nelle vicinanze del bagno, pronto per l'uso ulteriore. • Per pulire l'asse del riduttore per water utilizzare acqua tiepida e sapone e un panno umido. Sciacquare quindi asciugare accuratamente. Non utilizzare prodotti abrasivi per pulire il prodotto. 	

24+
Months • Mois
Monaten • Meses
Meses • Maanden
Månederne • Mesi
תודשים

30kg
66lbs
Max.

Toilet Trainer Item No. 17419002

Toilet Trainer XL Item No. 17185327

- FR** Réducteur de Toilette / Réducteur de Toilette XL
- NL** Toiletrainer / Toiletrainer XL
- D** Toiletten Trainer / Toiletten Trainer XL
- DK** Toiletræner / Toiletræner XL
- ES** Adaptador infantil para inodoros / Adaptador infantil para inodoros extra grande
- IT** Riduttore per water / Riduttore per water XL
- PO** Redutor de Sanita / Redutor de Sanita XL
- HE** ישבנון / ישבנון + הארכה

Assembly instructions and use • Instructions d'assemblage et d'utilisation
Anleitung für Zusammenbau und Benutzung • Instrucciones de armado y de uso
Instruções de montagem e de uso • Montage-aanwijzingen en gebruik
Monteringsvejledning og brug • Istruzioni di assemblaggio e d'uso • הוראות הרכבה ושימוש



CUSTOMER SERVICE

FRANCE Tinoki, 10 Avenue Reaumur, 92142 Clamart Cedex Tél: 00 33 1 45 37 89 06 Fax: 00 33 1 45 37 88 082

GERMANY KidsBo Vermarktungs- und Vertriebsges. mbH Friesdorferstr. 189-193 D-53175 Bonn Tel: 0228 318 377 Fax: 0228 313 808 E-mail: info@kidsbo.de

IRELAND David Lowe & Co. Tel: +353 129 52 111 Fax: +353 129 52 115 E-mail: sales@davidlowe.ie

ISRAEL K&D Design, P.O. Box 550, Carmiel 20100, ISRAEL E-mail: exportkd@keter.co.il

UK Keter UK Ltd. Unit 12, Woodgate Business Park, Clapgate Lane, B32 3DB Quinton, Birmingham Tel: 01214 226 633 Fax: 01214 220 808 E-mail: alanuk@keter.co.il



Manufactured by K&D Design, P.O. Box 550, Carmiel, ISRAEL. 1800-358-888 טל: 550 כרמיאל 20100 ת.ד. 550 כרמיאל 20100

QC 530662



Assembly Parts

Éléments pour l'assemblage
Teile zum Aufbauen
Partes para el armado
Peças
Montage-onderdelen
Samling dele
Kit di assemblaggio
רשימת חלקים

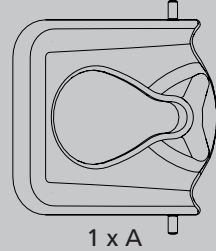

1 x A

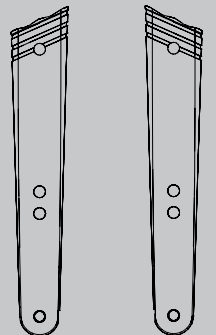

1 x B Left 1 x B Right

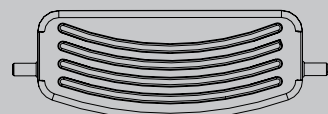

1 x C

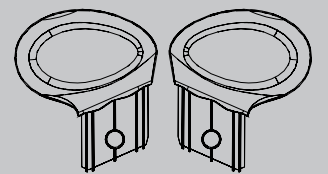

1 x D Left 1 x D Right

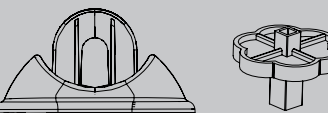

2 x F 1 x G

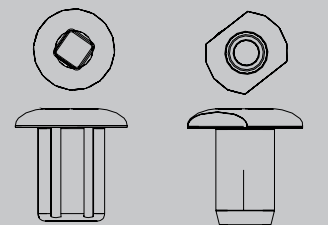

8 x Outer Screw 6 x Inner Screw

Toilet Trainer XL - 17185327 only

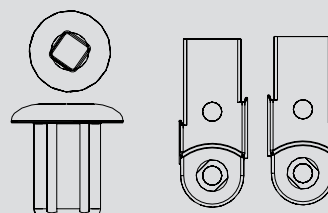

2 x Outer Screw 1 x E Left 1 x E Right

Toilet Trainer XL Item No. 17185327

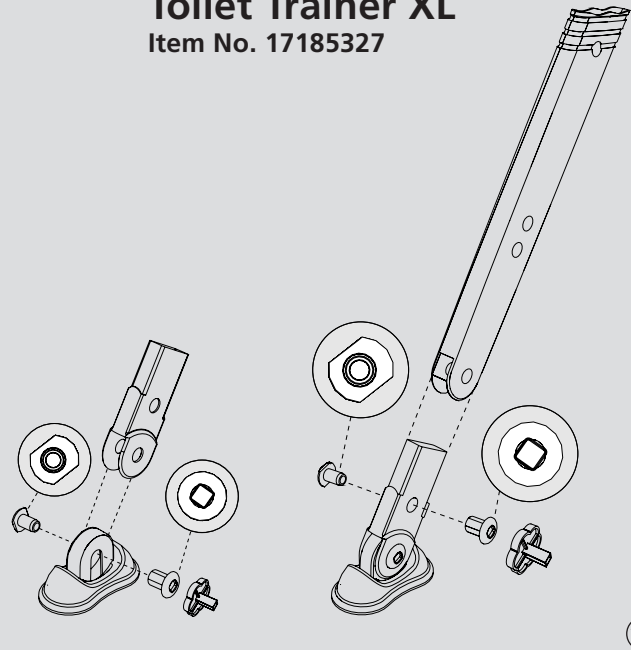

1A

Toilet Trainer

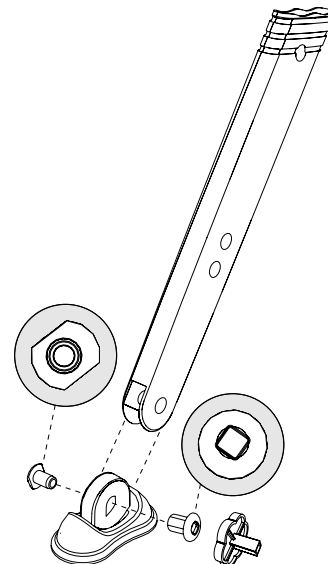

1B

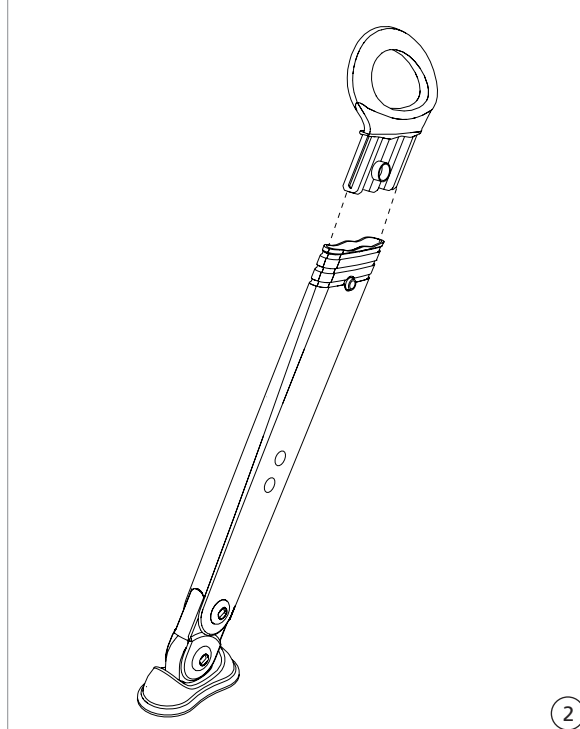

2

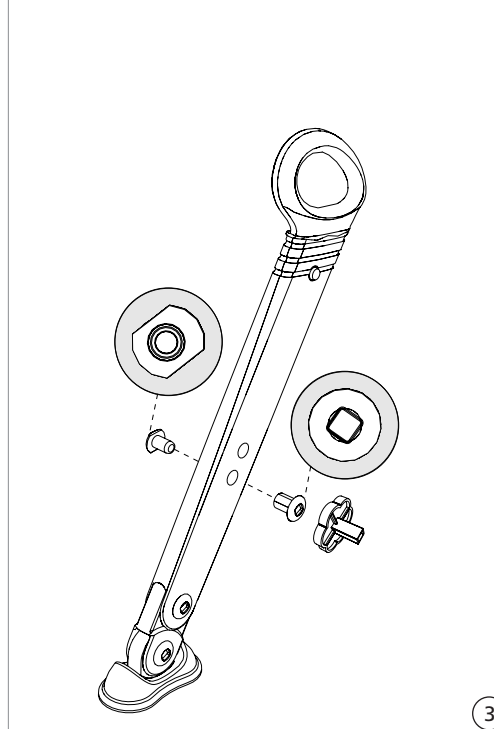

3

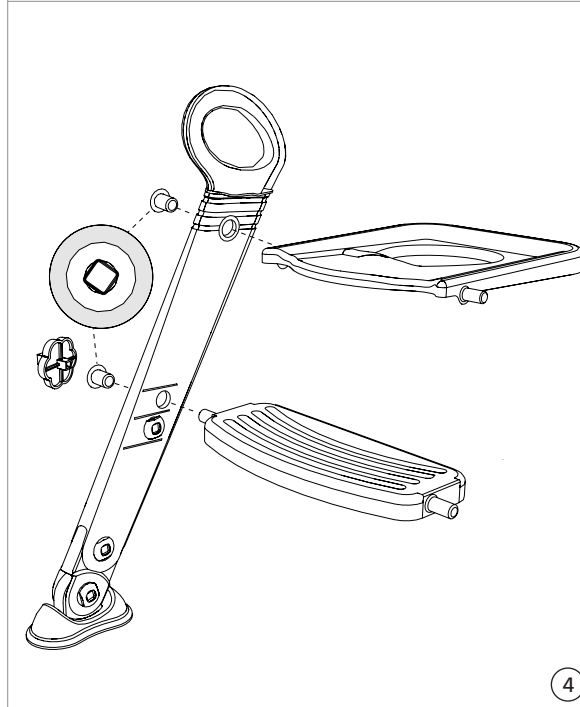

4

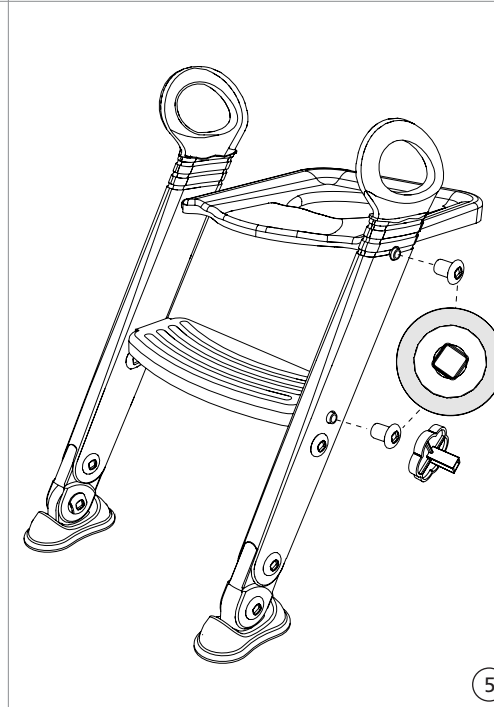

5

EN



Please read these instructions carefully before using the item and keep them for future reference. Failure to comply with these instructions may result in injury to your child. **NEVER LEAVE THE CHILD UNATTENDED WHILE USING THIS ITEM.**

WARNING!

- Please check that ALL components are correctly fitted BEFORE use.
- If any part is missing, call the customer service helpline for spare parts and DO NOT use the toilet trainer until receiving the parts.
- To use the toilet trainer, lift the toilet lid and seat and adjust the toilet trainer onto the toilet. Make sure the toilet trainer legs are fitted firmly on the floor.
- Check the Toilet Trainer regularly to ensure that no parts are damaged or missing. If any damage is found, discontinue the use and call customer service for replacement of parts. Be sure to tighten and secure loose parts, if found.
- Once the child finished using the Toilet Trainer, fold it and put it in store next to the toilet, ready for next use.
- To clean the Toilet Trainer seat use warm soapy water and a damp cloth. Rinse and dry thoroughly. Do not use abrasive chemicals for cleaning.

FR



Lire attentivement les instructions avant d'utiliser l'article et conserver-les pour une consultation ultérieure. Votre enfant pourrait se blesser si vous ne suivez pas ces instructions. **NE JAMAIS LAISSER VOTRE ENFANT SANS SURVEILLANCE PENDANT L'UTILISATION DE CET ARTICLE.**

MISE EN GARDE!

- Vérifier que TOUS les éléments sont correctement ajustés AVANT de l'utiliser.
- Si une pièce est manquante, appeler le service d'assistance à la clientèle pour recevoir des pièces de rechange et NE PAS utiliser le réducteur de toilette avant d'avoir reçu les pièces.
- Pour utiliser le réducteur de toilette, soulever le couvercle des toilettes puis installer et ajuster le réducteur de toilette sur les toilettes.
- Vérifier régulièrement le réducteur de toilette pour vous assurer qu'aucune pièce n'est endommagée ou manquante. Si une quelconque détérioration est trouvée, cesser son utilisation et appeler le service clientèle pour le remplacement des pièces. Assurez-vous que les pièces détachées soient correctement fixées et serrées.
- Une fois que l'enfant aura terminé d'utiliser le réducteur de toilette, pliez-le et entreposez-le dans un endroit près des toilettes, prêt pour une utilisation ultérieure.
- Pour nettoyer le siège du réducteur de toilette, utiliser du savon avec de l'eau chaude et un chiffon humide. Rincer et sécher parfaitement. Ne pas utiliser de produits chimiques corrosifs.
- Bien vérifier la stabilité et le maintien de l'installation avant chaque utilisation.

D



Bitte lesen Sie sich die Anleitung gründlich durch, bevor Sie den Artikel benutzen und heben Sie diese mit unserer Anschrift für etwaigen Bedarf auf. Falls der Zusammenbau falsch ausgeführt wird, kann dies Verletzungen Ihres Kindes herbeiführen. **WARNUNG! LASSEN SIE KINDER NIE UNBEAUFICHTIGT, WÄHREND SIE DIESEN ARTIKEL BENUTZEN.**

WARNUNG!

- Bitte versichern Sie sich VOR dem Gebrauch, dass ALLE Teile korrekt zusammengesetzt sind.
- Falls Teile fehlen sollten, wenden Sie sich bitte an den Kundendienst (Adresse siehe unten), um Ersatzteile geliefert zu bekommen und benutzen Sie den Toiletten Trainer ERST, wenn Sie die Teile erhalten haben.
- Um den Toiletten Trainer zu benutzen, klappen Sie den Toilettendeckel und -sitz nach oben und justieren den Toiletten Trainer auf der Toilette. Versichern Sie sich, dass die Beine des Toiletten Trainers fest auf dem Boden stehen.
- Kontrollieren Sie den Toilettentrainer regelmäßig, um sich zu versichern, dass keine Teile fehlen oder beschädigt sind. Falls Sie einen Schaden feststellen, benutzen Sie ihn nicht mehr und kontaktieren Sie den Kundendienst, um die beschädigten Teile zu ersetzen. Falls Sie lose Teile entdecken, schrauben Sie sie fest.
- Klappen Sie den Toiletten Trainer nach dem Benutzen zusammen und bewahren Sie ihn neben der Toilette gebrauchsbereit auf.
- Zum Reinigen des Toiletten Trainers sollten Sie warmes Seifenwasser und einen feuchten Lappen benutzen. Spülen Sie den Toiletten Trainer gründlich ab und trocknen Sie ihn ebenso sorgfältig ab. Benutzen Sie keine Scheuermittel zum Reinigen.

ES



Lea estas instrucciones con atención antes de utilizar el producto y consérvelas para futura referencia. El incumplimiento de estas instrucciones puede dar como resultado una lesión para su hijo. **NUNCA DEJE AL NIÑO DESATENDIDO MIENTRAS USA ESTE PRODUCTO.**

ADVERTENCIA!

- Revise que TODOS los componentes hayan calzado correctamente ANTES de usar.
- Si falta alguna parte, llame a la línea directa de servicio al cliente para solicitar partes de repuesto y NO use el adaptador infantil para inodoros hasta que reciba dichas partes.
- Para usar el adaptador infantil, levante la tapa y el asiento del inodoro y regule el adaptador infantil para adecuarlo al inodoro. Asegúrese de que las patas del adaptador infantil calcen firmemente en el piso.
- Revise el adaptador infantil periódicamente, para asegurarse de que no haya partes dañadas o faltantes. Si detectara algún daño, deje de usarlo y llame a servicio al cliente para el reemplazo de las partes. Asegúrese de ajustar y afirmar las partes flojas, si las hubiera.
- Una vez que el niño deje de usar el adaptador infantil, pliéguelo y guárdelo junto al inodoro, listo para el siguiente uso.
- Para limpiar el asiento del adaptador infantil para inodoros, utilice agua jabonosa tibia y un paño húmedo. Enjuague y seque a fondo. No use productos químicos abrasivos para la limpieza.

PO



Antes de usar o produto, leia as instruções atentamente e guarde-as para futura consulta. O incumprimento das instruções poderá causar ferimentos na criança. **NUNCA DEIXE A CRIANÇA USAR SOZINHA ESTE PRODUTO.**

AVISO!

- Verifique se TODOS os componentes estão correctamente montados ANTES de usar.
- Se faltar alguma peça, contacte o serviço de atendimento ao cliente, da secção de peças, e NÃO use o redutor de sanita enquanto não receber as peças.
- Para usar o redutor de sanita, levante a tampa e o assento da sanita e ajuste o redutor de sanita à sanita. Certifique-se de que as pernas do redutor de sanita estão apoiadas de forma segura no chão.
- Verifique regularmente o Redutor de Sanita para se certificar de que não existem peças danificadas ou em falta. Se descobrir algum dano, interrompa o uso e contacte o serviço de clientes para substituição das peças. Certifique-se de que aperta e segura as peças soltas, caso existam.
- Quando a criança acabar de usar o Redutor de Sanita, recolha-a e guarde-a junto à sanita, pronta para o próximo uso.
- Para limpar o assento do Redutor de Sanita utilize água quente com sabão e um pano húmido. Passe por água e seque totalmente. Não utilize produtos abrasivos para limpeza.

NL



Leest u a.u.b. deze aanwijzingen aandachtig door voordat u het artikel gebruikt en bewaar ze voor toekomstige raadpleging. Als u deze aanwijzingen niet opvolgt kan uw kind zich verwonden. **LAAT HET KIND NOOIT ZONDER TOEZICHT ACHTER TIJDENS HET GEBRUIK VAN DIT PRODUCT.**

WAARSCHUWING!

- Controleer dat ALLE onderdelen correct gemonteerd zijn VOORDAT u het product gebruikt.
- Als er een onderdeel ontbreekt kunt u de klantenservice-hulplijn bellen en om extra onderdelen vragen. Gebruik de toilettrainer NIET totdat u de onderdelen ontvangt.
- Om de toilettrainer te gebruiken zet u het deksel en de toiletbril omhoog en verstelt u de toilettrainer totdat deze op het toilet past. Zorg ervoor dat de poten van de toilettrainer stevig op de vloer staan.
- Controleer de toilettrainer regelmatig om er zeker van te zijn dat er geen onderdelen beschadigd zijn of ontbreken. Gebruik de toilettrainer niet als u enige vorm van beschadiging ontdekt, en bel de klantenservice voor vervangende onderdelen. Als u losse onderdelen vindt, maak deze dan goed vast.
- Vouw het product op nadat het kind de toilettrainer gebruikt heeft, en bewaar het naast het toilet, klaar voor het volgende gebruik.
- Reinig de zitting van de toilettrainer met warm water en zeep en een vochtige doek. Spoel de zitting goed af en droog hem grondig. Gebruik geen schuurmiddelen om de toilettrainer te reinigen.