

Creative Play Table

Item No. 17184184 Item No. 17184059

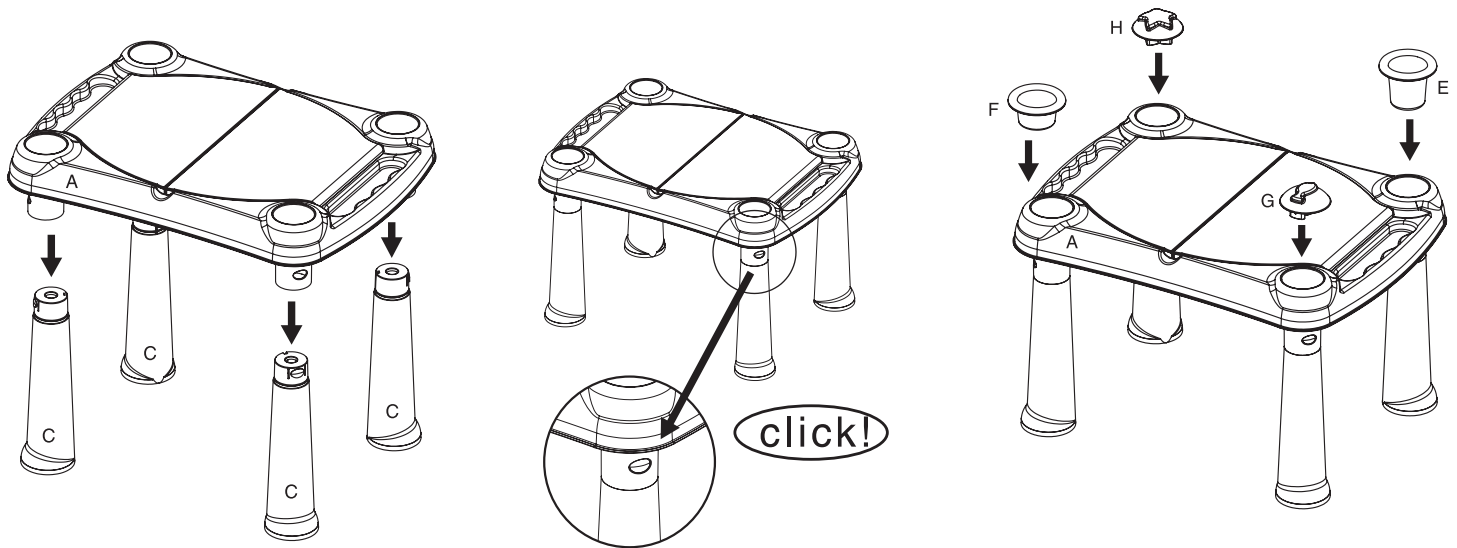

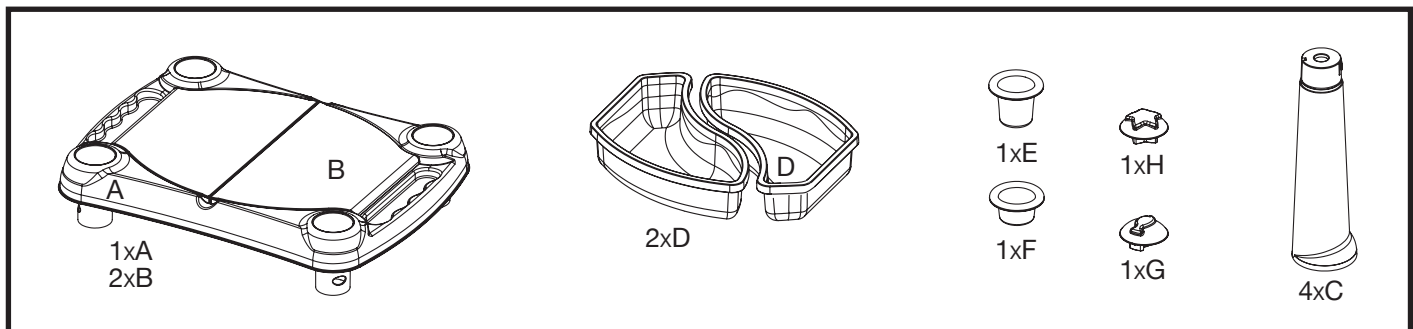





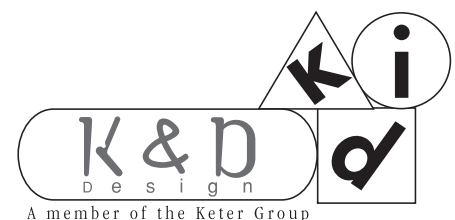
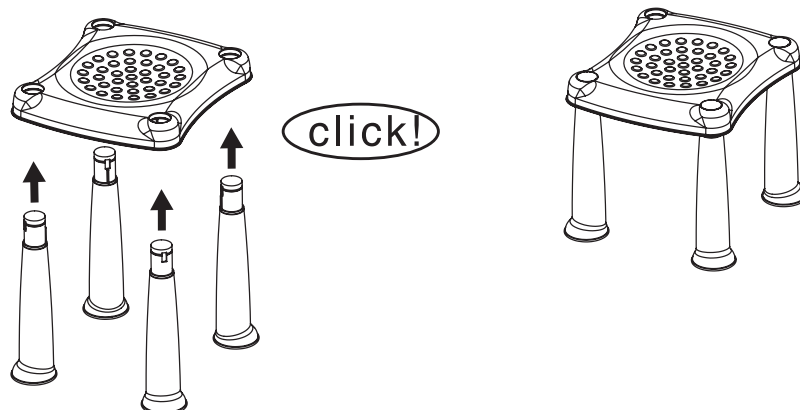

Assembly Instructions • Instructions de montage • Montageanleitung • Montage Instructies
Instrucciones para armar • Instruções de Montagem • Istruzioni di Montaggio • הוראות הרכבה
Monteringsinstruktioner • Monteringsvejledning • Οδηγίες συναρμολόγησης • Инструкции за сглобяване



Kid's Stool



<p>EN  WARNING Please keep instructions for future reference Adult assembly required Please supervise children playing at all time For family domestic use only Suitable for Outdoor or Indoor use</p> <p>CARE</p> <ul style="list-style-type: none"> • Check all parts regularly and if any part is broken or sharp then do not use until broken part is replaced. • Clean using mild detergent and water applied with a soft cloth. 	<p>ES  ADVERTENCIA Por favor, guarde las instrucciones para referencia futura Requiere ser montado por un adulto Supervise el juego de los niños en todo momento Solamente para uso domestico familiar Conveniente para el uso al aire libre o en ambientes internos</p> <p>CUIDADO</p> <ul style="list-style-type: none"> • Verifique todas las partes regularmente y si alguna parte está quebrada o filoso no utilice la table hasta que la parte rota sea reemplazada. • Limpie con un detergente suave y agua, usando un paño blando.
<p>FR  ATTENTION Veuillez conserver ces instructions pour toute éventuelle consultation ultérieure Montage a faire executer par un adulte Ne jamais relacher la surveillance d'enfants en train de jouer Exclusivement à usage familial Utilisable en intérieur ou en extérieur</p> <p>CONSIGNES</p> <ul style="list-style-type: none"> • Vérifiez régulièrement toutes les pièces. Si l'une d'entre elles est cassée ou tranchante, n'utilisez plus la table tant que la pièce défectueuse n'aura pas été remplacée. • Nettoyez avec de l'eau et un détergent doux, appliqués sur un chiffon non abrasif. 	<p>P  AVISO Por favor, guarde as instruções para referência futura Necessaria a montagem por adultos Por favor supervisione enquanto a criança estiver brincando Somente para uso doméstico familiar Apropriado para uso ao ar livre ou em ambientes internos</p> <p>CUIDADO</p> <ul style="list-style-type: none"> • Verifique todas as partes regularmente e se alguma estiver quebrada ou pontuda não utilize a mesa até que a parte quebrada seja substituída. • Limpe com um detergente suave e água, usando um pano macio.
<p>D  WARNUNG Bitte heben Sie diese Anleitung für zukünftigen Bedarf auf Montage durch eine erwachsene person erforderlich Bitte beaufsichtigen sie die kinder immer beim spielen Nur für den familiaren, häuslichen gebrauch Im Haus und im Freien geeignet</p> <p>PFLEGE</p> <ul style="list-style-type: none"> • Überprüfen Sie alle Teile regelmäßig. Sollte ein Teil abgebrochen sein oder scharfe Kanten besitzen, verwenden Sie den Tisch nicht mehr, bis das entsprechende Teil ausgetauscht wurde. • Für die Reinigung verwenden Sie bitte Wasser mit mildem Reinigungsmittel sowie ein weiches Schwammtuch. 	<p>IT  ATTENZIONE Conservare le istruzioni per riferimenti futuri È richiesto il montaggio da parte di persone adulte Si invita a sorvegliare i bambini che giocano a lungo Per solo uso domestico familiare Adatto all'uso esterno e interno</p> <p>CURA</p> <ul style="list-style-type: none"> • Controllare regolarmente tutte le parti e se un pezzo risulta rotto o tagliente, non usare il tavolo finché la parte rotta non sarà sostituita. • Pulire con un panno soffice, detergente neutro ed acqua.
<p>NL  WAARSCHUWING Bewaar de instructies Dient door volwassenen te worden gemonteerd Kinderen dienen alleen onder toezicht te spelen Alleen voor kinderen Geschikt voor binnen en buiten</p> <p>OPMERKING</p> <ul style="list-style-type: none"> • Controleer regelmatig alle onderdelen. Gebruik de tafel niet als er een onderdeel afgebroken is, totdat het betreffende onderdeel is vervangen. • Schoonmaken met een zachte doek met water en mild afwasmiddel. 	<p>חזהרה נא לקרוא בעיון את הוראות ההרכבה ולשמור אותן לשימוש חוזר הרכבת המוצר תעשה אך ורק ע"י מבוגר לשימוש רק בהשגחה צמודה של מבוגר מיועד לשימוש ביתי מתאים לשימוש בבית ומחוצה לו לתשומת לב</p> <ul style="list-style-type: none"> • יש לבדוק את כל חלקי המוצר באופן קבוע. במידה ואחד החלקים שבור אין להשתמש במוצר עד להחלפתו של החלק השבור. • יש לנקות את המוצר במים וסבון על ידי שימוש במטלית.
<p>SW  VARNING Spara instruktionerna för framtida referens Kräver montering av vuxen Håll barnen under ständig uppsyn Endast för hemmabruk Passar både inom - och utomhus</p> <p>SKÖTSEL</p> <ul style="list-style-type: none"> • Kontrollera alla delar regelbundet om någon del är trasig eller vass använd inte bordet förrän delen ersatts. • Rengör med ett skonsamt rengöringsmedel vatten och en mjuk trasa. 	<p>DK  ADVARSEL Venligst behold instruktionen til fremtidig brug. Skal samles af voksne Hold altid opsyn med barnet, når det leger kun til privat brug i hjemmet Kan benyttes både udendørs og indendørs</p> <p>VEDLIGEHOLDELSE</p> <ul style="list-style-type: none"> • Tjek jævnligt alle dele. Hvis en del er brækket eller er blevet skarp, må bordet ikke bruges, før den beskadigede del er udskiftet. • Rengør bordet med vand og et mildt rengøringsmiddel på en blød klud.
<p>GR  ΠΡΟΕΙΔΟΠΟΙΗΣΗ Φυλάξτε τις οδηγίες για μελλοντική χρήση Συναρμολογήση μόνο από ενήλικα Παρακαλώ να προσεχετε τα παιδιά καθώς παίζουν για οικογενειακή χρήση μόνο καταλλήλο και για εξωτερική και για εσωτερική χρήση</p> <p>ΠΡΟΣΟΧΗ</p> <ul style="list-style-type: none"> • Ελέγχετε όλα τα εξαρτήματα τακτικά και εάν κάποιο έχει σπάσει ή είναι αιχμηρό μην χρησιμοποιείτε το τραπέζι μέχρι να αντικατασταθεί το σπασμένο εξάρτημα. • Καθαρίζετε το χρησιμοποιώντας μαλακό πανί εμποτισμένο σε απαλό απορρυπαντικό και νερό. 	<p>BG  ВНИМАНИЕ Запазете инструкциите за допълнителна справка Сглобяването да се извършва от възрастни Наблюдавайте детето през цялото време, докато си играе Само за семейно ползване Подходящо за потребление навън или вътре</p> <p>ГРИЖА</p> <ul style="list-style-type: none"> • Проверявайте редовно всички части. Ако някоя част е счупена или изострена, не ползвайте продукта, докато не я смените. • Почистете с кърпа, напоена в слаб почистващ препарат и вода.

AUSTRALIA	Direct Import Lts. shipping@directimports.com.au Tel: 03 9576 9222
FRANCE	TINOKI, 50 avenue Robert André Vivien, Code Immeuble: 4961 A 94160 Saint Mandé France Tél: 01.43.98.38.34 Fax: 01.43.98.34.92
GERMANY	Makosh GmbH, Postfach 200 809, 53138 Bonn Tel: 0228 31 83 77 Fax: 0228 31 38 08 e-mail: makoshgmbh@aol.com
HOLLAND	Jardin Netherlands BV, T.a.v. Klantenservice, Postbus 224, 5120 AE RIJEN Tel: 0900-2527346
ISRAEL	K&D Design, P.O.Box 550, Carmiel 20100, ISRAEL Fax: '972-4-9582488 e-mail: exportkd@keter.co.il
ITALY	Biemme s.p.a. via s. Donato 5, 40050 quarto inferiore - BO Tel: 051-767088 Fax: 051-768100 e-mail: estero.biemme@bo.nettuno.it
SCANDINAVIA	EOS Jardin A/S, Sandvedvej 59 B, DK-4250 Fuglebjerg CVR-no: 26 06 11 21 Tel: 045 5545 4544 Fax: 045 5545 4588 e-mail: info@eosjardin.dk
UK	Keter UK Ltd. Unit 12, Woodgate Business Park, Clapgate Lane, B32 3DB Quinton, Birmingham Tel: 01214 226 633 Fax: 01214 220 808 e-mail: alanuk@keter.co.il
USA	Keter NA, Customer Service Helpline 1-888-374-4262, For replacement of parts: e-mail:parts@ketergroup.com